

SAROPACKER FW101-LR-SERVO horizontale Flowpackmaschine für frische Lebensmittel

SAROPACKER

Die SAROPACKER FW101-LR-SERVO ist für die Verpackung von einzelnen Portionen frischer Lebensmittel entwickelt worden: **Digitale Steuerung by Omron, modern, flexibel, kompakt, hygienisch, kundenindividuell erweiterbar**

Ausgestattet mit besonders leistungsfähigen Antrieben zur Erreichung von stabilen Verpackungsergebnissen auch bei schwierigen Produkten. Für eine hohe Verpackungsleistung bei anspruchsvollen Frischprodukten.

- ✓ Vollständig rostfreie Bauweise
- ✓ Einfach zu reinigendes Einlaufband, voll demontierbar
- ✓ OMRON Steuerung
- ✓ Grosses, bedienfreundliches Touchscreen
- ✓ Box-Motion Quersiegel-System
- ✓ Ultraschall-Längsschweiss-System
- ✓ Minimaler Wartungsaufwand
- ✓ Folienschweissung für eine Schrumpfverpackung oder als Flowpackverpackung
- ✓ Restfolien-Absaugsystem
- ✓ Automatische Folienpositionskontrolle
- ✓ Schneller Formatwechsel
- ✓ hervorragende Produktoptik
- ✓ hochwertige Optionen zu ergänzen:
Folienöffnungshilfe, Folienperforation
Druckersysteme, Schrumpftunnels



Ideale Anwendungen:



Geeignet für die Verarbeitung von SAROFILM Feinschrumpffolien und SAROFRESH OXBTEC Folien mit Sauerstoffbarriere, SAROLON OPP Folien und speziellen SAROLON Verbundfolien.



Maschinenmasse: (in mm)

* = +/- Höhenverstellung bis 150mm

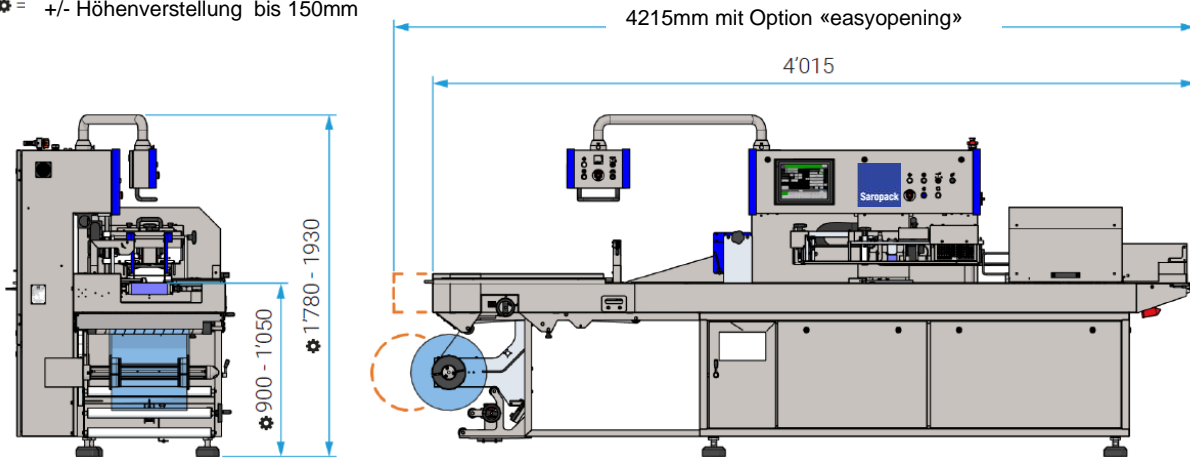

Technische Daten:

Die Werte dienen nur zur Information Abweichungen sind je nach Maschinenausführung möglich

| | | |
|---|--|---|
| Produktmasse max | Länge | 60-500mm |
| | Breite* | 40-180mm (projektbezogen erweiterbar) |
| | Höhe* | 8-110mm (erweiterbar bis 150mm) |
| Folienrollenbreite | | bis 600mm |
| Folienkern | | 76 oder 152mm |
| Stromversorgung | | 400V, 16A, 50Hz |
| Druckluft | | 6 bar |
| Gasanschluss | | Standardmässig bei Ausstattung für SAROFRESH OXBTEC und Verbundfolien |
| Gewicht | | 1'000kg |
| Verpackungsleistung | mit SAROFILM Feinschrumpffolien | bis 80 Takte |
| | mit SAROFREH OXBTEC Barrierschrumpffolie | bis 60 Takte |
| | mit SAROLON OPP oder Verbundfolien | bis 70 Takte |
| Schweissnahtbreite der Längsnaht | mit SAROFILM Feinschrumpffolien | 0.3 - 0.4mm |
| | mit SAROFREH OXBTEC Barrierschrumpffolie | 1.5 – 2.0mm |
| | mit SAROLON OPP oder Verbundfolien | 1.5 – 2.0mm |

Saropack AG ▪ Seebilechstrasse 50 ▪ Postfach 41 ▪ CH-9401 Rorschach
 Telefon 071/858 38 38 ▪ Telefax 071/858 38 86
www.saropack.ch ▪ saropack@saropack.ch

Saropack Handels GmbH ▪ Vorarlberger Wirtschaftspark 2 ▪ A-6840 Götzis
 UID-Nr. ATU 41612108 ▪ FN 149426w
 Telefon +43 5523 53540 ▪ Telefax +43 5523 53780
www.saropack.at ▪ saropack@saropack.at

Saropack GmbH ▪ Wallbrunnstrasse 24 ▪ DE-79539 Lörrach
 UID-Nr. DE 813 085 351
 Telefon +49 (0) 7621 169 86 80 ▪ Telefax +49 (0) 7621 169 86 81
www.saropack.de ▪ saropack@saropack.de

