

SAROSEAL EI Geräte

Das intelligente Balkenschweissgerät mit Schneidevorrichtung

SAROSEAL

- ⇒ Ergonomisches Arbeiten
- ⇒ intelligente Steuerung (Adapt Sealing Cycle Control)
Anpassung der Schweiss- und Kühlzeit je nach Ihre
Arbeitsgeschwindigkeit (Restwärmekontrolle)
- ⇒ rostfreie, eloxierte Ausführung
- ⇒ innovative, dauerhafte Verbrauchsteile

Neuheit:

Abhängig von Ihrem Arbeitszyklus passt die Steuerung automatisch die Schweiss- und Kühlzeit an, so dass die Schweissdrähte nicht überhitzen.

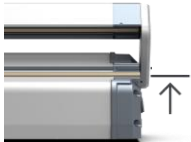
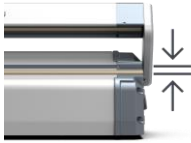
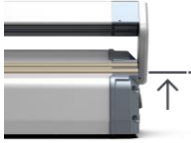
 <p>SAROSEAL EI Gerät mit Schneidevorrichtung dargestellt mit Arbeitstisch und Folienabroller als Tischgerät</p>	Schweissleisten EI einseitig unten	
	Schweissleisten EIB doppelseitig (oben und unten)	
	Schweissleisten EID doppelt unten	

Besondere Vorzüge:

- SAROSEAL EI Gerät arbeitet nach dem Wärmeimpulsverfahren mit Restwärmeerkennung
- Regelbar: Schweisszeit, Kühlzeit
- Schweissauslösung durch den Fusstaster
- Geringer Energieverbrauch
- Keine Überhitzung des Schweissdrahtes
- Schonung der Verbrauchsteile, weniger Unterhalt, Ersatzteilkosten
- Unterhaltsarbeiten können selbst erledigt werden, kein Technikereinsatz-spart Kosten
- Finger-Klemmschutz
- Sicherheits-Schneidermesser
- Standard-Sicherheitsklasse IP33 (auch in IP44 lieferbar)

Erhältliche Optionen:

Auf Rollenständer mit Arbeitstisch (winkelvestellbar), Gerät mit Fusstaster	Auf Rollenständer mit höhenverstellbarem Arbeitstisch für schwere Beutel bis 30 kg, Gerät mit Fusstaster
	
Arbeitstisch und Rollenhalter, beide verstellbar	innovative, dauerhafte Verbrauchsteile
	

Technische Daten	420			620			1020 ¹
	EI	EID	EIB	EI	EID	EIB	EI
Schweissnaht (mm)	420			620			1020
Schweissnaht (mm)	5	2x5	5	5	2x5	5	5
Folienstärke (my)	500		800	500		800	500
Folienbreite (mm)	410			610			1010
Schneidelänge (mm)	410			610			1010
Abmessungen*	600x215x255			800x215x255			1200x215x255
Abmessung kompl ²	600x560x1045			800x560x1045			1200x560x1045
Gewicht *	18			22			29
Gewicht kompl ²	32			38			50
Leistung ³ (W)	650	1300		900	1800		1500
Elektr. Anschluss	230V/ 50Hz						
* nur Schweissgerät	² komplett als Maschine, Ständer, Arbeitstisch						
¹ nur ohne Arbeitstisch lieferbar	³ Verbrauch im Standbymodus max 20W						

Saropack AG • Seebileichstrasse 50 • Postfach 41 • CH-9401 Rorschach
 Telefon 071/858 38 38 • Telefax 071/858 38 86
www.saropack.ch • saropack@saropack.ch

Saropack Handels GmbH • Wiedengasse 25 • A-6840 Götzis
 UID-Nr. ATU 41612108 • FN 149426w
 Telefon +43 5523 53540 • Telefax +43 5523 53780
www.saropack.at • saropack@saropack.at

