

Saropack

Le spécialiste n° 1 d'emballages sous films



Flowpack-série

Passion Flowpack – Systèmes d'emballages sous films

JOUEZ LE RÔLE PRINCIPAL DES AVANTAGES UNIQUES POUR VOUS

En tant que spécialiste n°1 d'emballage sous films, nous jouons un rôle de premier plan sur le marché suisse et les marchés germanophones. Notre expérience du marché et des applications, ainsi que notre action compétente et rapide, notre respect des délais et notre fair-play font de nous un partenaire fiable pour nos clients. Notre savoir-faire dans la combinaison de technique, de matériaux et de compétence est unique. Une stratégie convaincante que nous suivons jour après jour. Et qui vous apporte des avantages uniques.



Des consommables ciblés

Les matériaux appropriés dépendent des besoins de votre solution et des possibilités de la machine. Nous atteignons une productivité maximale grâce à l'interaction des facteurs.

Une technique adaptée

Vos exigences et vos besoins sont au centre de nos préoccupations. Nous voulons parfaitement comprendre vos objectifs. Notre tâche consiste à vous assister sur le chemin du succès.

Notre savoir-faire

L'emballage sous film est complexe. Mais nous sommes là pour vous conseiller. Notre approche: améliorer les processus et augmenter votre productivité. Nous engageons notre responsabilité par rapport à la solution que nous proposons.

Durabilité

Avec notre concept SAROGREEN, nous apportons des solutions convaincantes et praticables. Il est important d'atteindre les objectifs de durabilité et d'utiliser le plastique de manière sensée, efficace et orientée vers l'utilisateur. Tous les sites Saropack sont climatiquement neutres.

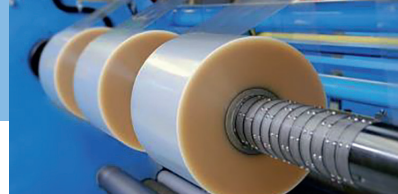

Films SAROLON OPP transparent

Couche de scellement, prétraitée pour l'impression
Couche intermédiaire BOPP transparent
Couche de scellement

- Épaisseurs standard de 20 à 50 my, scellables des deux côtés
- Films à revêtement acrylique pour une brillance élevée
- Films à revêtement PVdC pour une plus longue durabilité
- Films antibuée
- Films à micro- et macroperforation, pleine surface ou partielle
- Impression flexographique jusqu'à 8 couleurs

SAROLON NatureFlex® transparent

Couche de scellement
Mandrin en cellulose transparente
Couche de scellement

- Films compostables et CO2 neutres
- Impression flexographique jusqu'à 8 couleurs
- Variante avec durée de conservation prolongée de votre produit

Films SAROLON OPP métallisés

Couche métallisée
Mandrin BOPP transparent
Couche de scellement

- Les deux films pour une protection visuelle et solaire
- Film métallisé avec une plus grande durée de conservation de votre produit
- Les deux films permettent l'impression flexographique jusqu'à 8 couleurs

Films SAROLON OPP opaque

Couche de scellement, prétraitée pour l'impression
Mandrin BOPP blanc
Couche de scellement

Matières composites SAROLON pour une durée de conservation prolongée (barrière)

OPA (polyamide)	PET (polyester)
Polyéthylène métallocène	Polyéthylène métallocène
	Couche barrière EVOH
	Polyéthylène métallocène

- Variante OPA/PE en 55 ou 60 my (15/40my ou 20/40 my) pour des soudures très solides et une bonne durée de conservation. La couche de polyamide procure un bon effet de barrière
- Les deux films permettent l'impression flexographique jusqu'à 8 couleurs
- Variante PET//PE-EVOH-PE (12/30 my) pour une forte fonction de barrière et une longue durée de conservation

Perforationsvarianten

Mikro01	Mikro10	Mikro40	Mikro60	Mikro90	Mikro250	Zonenperfo	Makro
1 trou par 4 cm ²	1 trou par cm ²	4 trous par cm ²	6 trous par cm ²	9 trous par cm ²	250 trous par cm ²	selon demande	Trous ø 6-8 mm

Une qualité certifiée nous engage!

- Saropack possède un stock important de matières brutes. Les commandes peuvent ainsi être fabriquées et livrées rapidement
- Nous produisons de manière efficace et à coût optimisé
- Tous nos processus sont soumis à une gestion de l'hygiène permanente et sont certifiés BRC
- Toutes les matières sont de qualité alimentaire selon la législation suisse et européenne
- Une traçabilité complète va de soi



écran tactile

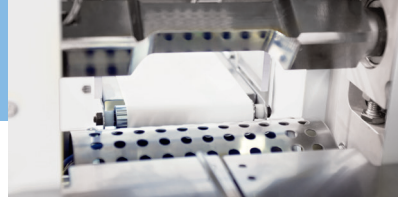

Zone de soudure

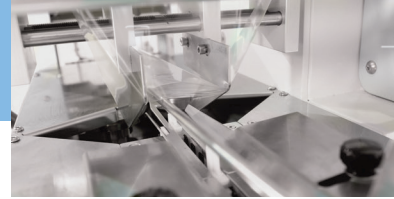

Raus de guidage réglables



SAROPACKER SwiftFlow digit

- Version numérique, moderne, flexible, compacte
- Système de soudage rotatif
- Commande Siemens
- Écran tactile moderne et convivial
- Manutention simple, 50 programmes mémorisables
- Qualité d'emballage élevée
- Sachets minces, avec épaulement fixe
- Flexible avec l'épaulement réglable
- Guidages latéraux réglables en zone d'entrée
- Performance d'emballage élevée, jusqu'à 90 cycles/minute
- Commande des repères d'impression
- Robuste et fiable
- Kit de service
- Extensible en option: Zone d'entrée et de sortie, systèmes d'impression et d'étiquetage
- Fonction: pas de produit – pas de sachet, soudage trou Euro et bien plus

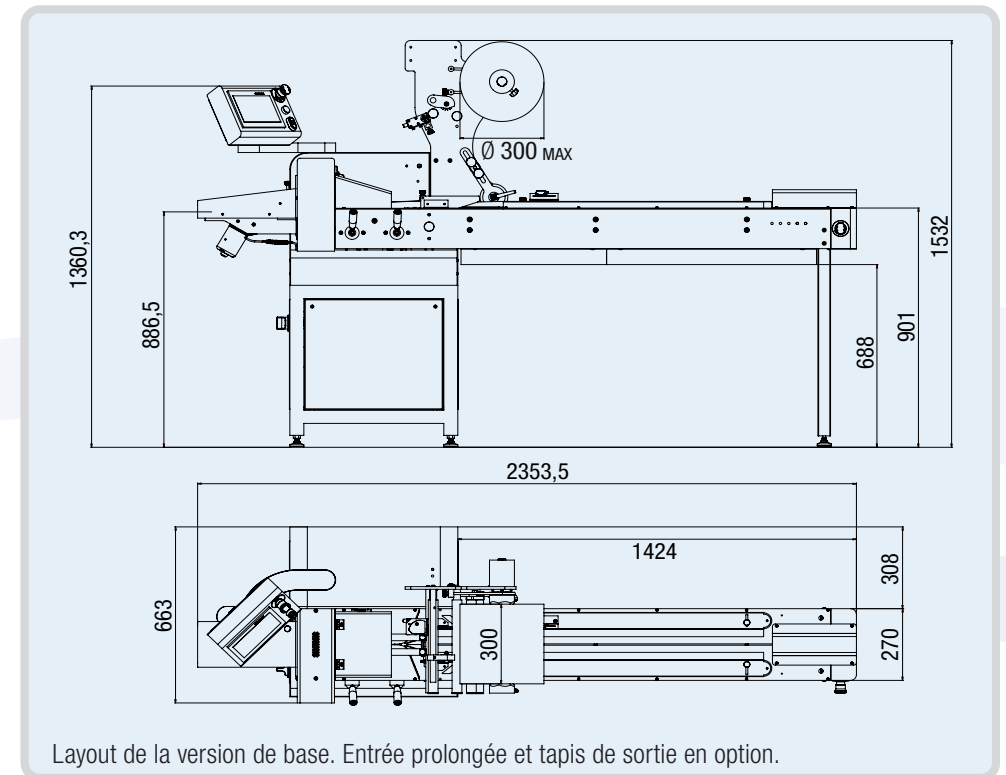

Layout de la version de base. Entrée prolongée et tapis de sortie en option.

Limites produit:

Longueur de sachet: 60 – 300 mm longueur

Dimensions produit: min. 10 mm longueur, max. 50 mm hauteur

Largeur film: min. 60 mm, max. 300 mm

Largeur mâchoires de soudage: 150 mm





épaule moulée dynamique réglable



Parcours d'entrée



grand écran tactile

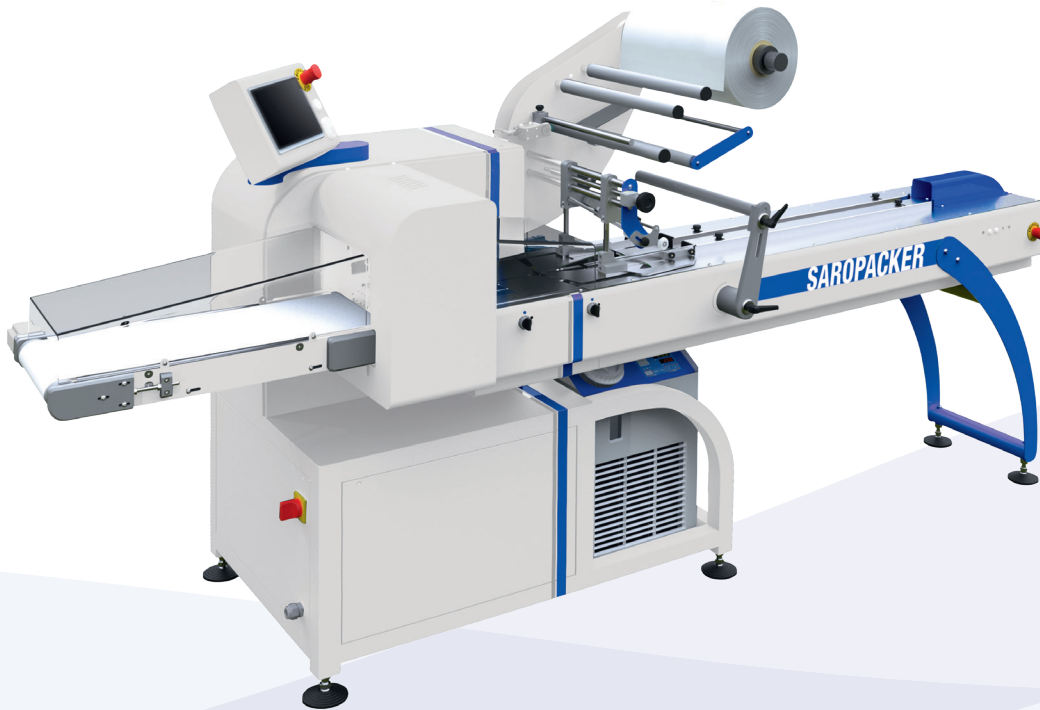

SAROPACKER SmartFlow

- Machine universelle à haut rendement
- Bon résultat d'emballage
- Haute performance
- Commande claire avec grand écran tactile
- Insertion manuelle du produit - la machine fait le reste
- Commande électronique avec grand panneau tactile Siemens
- Écran numérique avec 50 programmes mémorisables
- Compteur de pièces
- Commande par marque d'impression pour le traitement des films imprimés incluse
- Rendement dépendant de l'opérateur et du produit, jusqu'à 120 cycles/minute
- Epaulement de formage dynamique réglable en hauteur, largeur et profondeur - changement de format facile
- Roues de scellage à ouverture pneumatique pour le scellage longitudinal
- Cadre en acier soudé et revêtu par poudre
- Composants mécaniques avec revêtement anti-corrosion
- Accès facile pour l'entretien et la maintenance

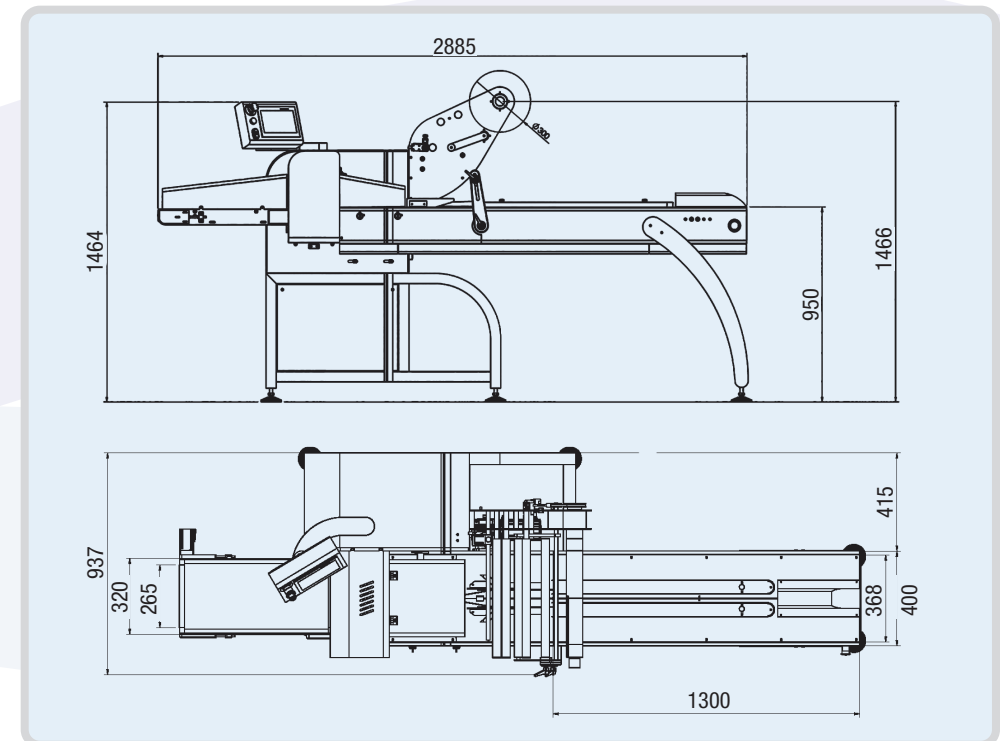

Limites produit:

Longueur de sachet: 60 – 350 mm longueur
 Dimensions produit: min. 30 mm longueur, max. 80 mm hauteur
 Largeur de film: min. 60mm, max. 500mm
 Largeur mâchoires de soudage: 250 mm





Parcours d'entrée



panneau de commande analogique



épaule moulée réglable



SAROPACKER FlexFlow 4/5/6

- Version mécanique, simple, flexible, compacte
- Système de soudage rotatif
- Disponible en version acier inox
- Commande Siemens
- Grand écran tactile moderne et convivial
- Manutention simple, 50 programmes mémorisables
- Qualité d'emballage élevée
- Sachets minces, avec épaulement fixe
- Flexible avec l'épaulement à réglage dynamique
- Guidages latéraux réglables en zone d'entrée
- Performance d'emballage fiable, jusqu'à 130 cycles/minute
- Commande des repères d'impression
- Bande de sortie
- Fixation de rouleau de film avec tendeur
- Compteur de pièces
- Durable et sans dérangements
- Kit de service
- Extensible en option: Fonction Stop machine en absence de produit en entrée, systèmes d'impression et d'étiquetage, soudage trou Euro et bien plus

Limites produit:

Longueur de sachet: 60 – 250 mm longueur (FlexFlow 6 = 400 mm)

Dimensions produit: min. 10 mm longueur, max. 80 mm hauteur

Largeur de film: max. 400/500/600 mm

Largeur mâchoires de soudage: 150 mm (FlexFlow 5/6 = 250 mm)

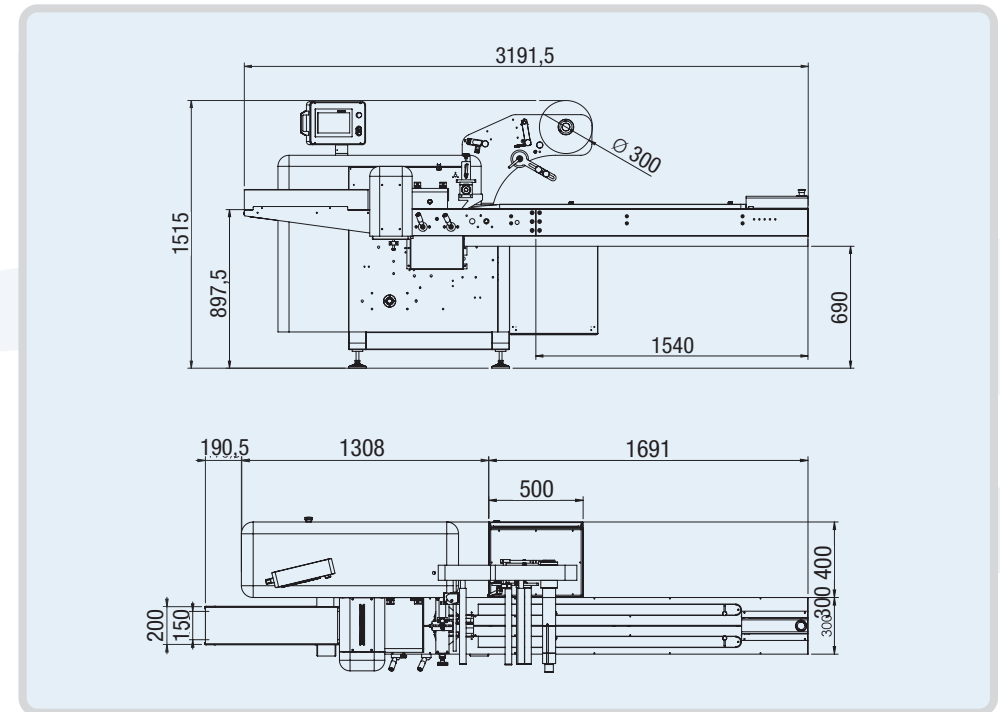

SAROPACKER FW SÉRIE – NOUVELLES MACHINES D'EMBALLAGE FLOWPACK INNOVANTES DE TYPE INDUSTRIEL

Les SAROPACKER FW sont disponibles en 8 versions.

Quatre versions avec film par le haut et quatre versions avec film par le bas. Cela permet d'emballer sans problème différents types de produits, même de grande taille. Les machines peuvent traiter des films mono PP ou composites de tout type et atteignent jusqu'à 200 cycles par minute (selon le modèle).

- La soudure transversale est commandée par des servomoteurs. (intermittent, rotatif ou servo-boxmotion).
- Convoyeur d'entrée jusqu'à 2000 mm avec guides réglables et courroie de transport extractible pour un nettoyage facile ou parcours d'entrée avec guides réglables et pinces facilement réglables.
- Toutes les surfaces de glissement en contact avec le produit sont fabriquées en acier inoxydable AISI304
- Trois roues de scellage à ouverture pneumatique qui transportent, soudent et plient le film.
- Porte-bobine motorisé en haut ou en bas.
- Arbre porte-rouleaux pneumatique
- Commande de repères d'impression incluse en standard

- Changement de format facile grâce à un épaulement de formage à réglage dynamique.
- Bande transporteuse de sortie entraînée
- «Bac de récupération des miettes» extractible sous l'ensemble du tapis d'entrée.
- Commande Flexmod avec grand écran tactile couleur de 7 pouces (PLC convivial)
- Modules de commande In/Out pour un échange de signaux numériques ou analogiques
- Mémoire de données de produits jusqu'à 50 produits
- Extensible en fonction du projet avec une multitude d'options telles que le gazage, le marquage, les systèmes de maintien, etc.

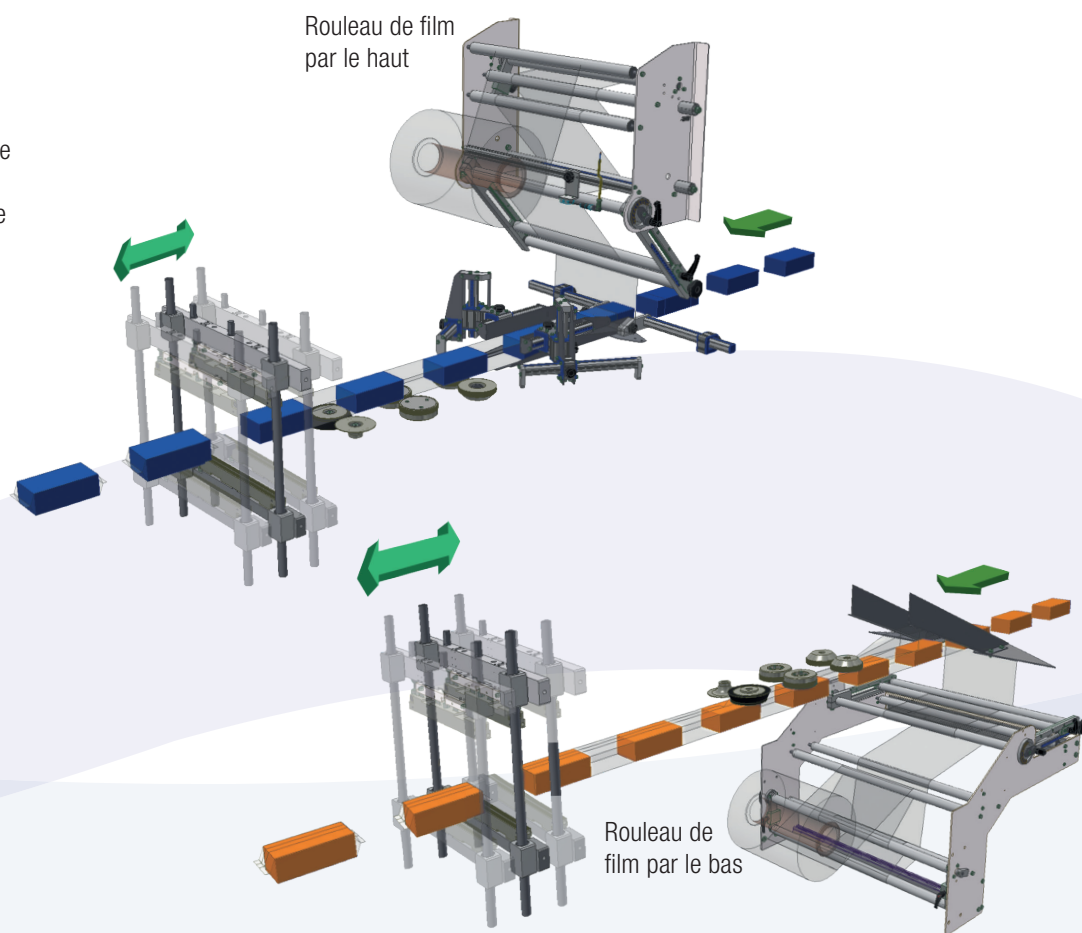



Limites produit:

Largeur de film: max. 550 mm */750 mm **, alimentation du film par le haut
 Capacité d'emballage: jusqu'à 100 produits/min avec une barre de soudure transversale rotative
 jusqu'à 200 produits/min avec deux barres de soudure transversales

SAROPACKER FW550/750

- Machine d'emballage automatique Flowpack avec barre de soudure rotative
- Alimentation du film par le haut
- Barre de soudure transversale: 250 mm * – 350 mm **
- Hauteur maximale du produit: 120 mm
- Porte-rouleaux et tapis de sortie avec des moteurs indépendants à commande par fréquence moteurs asynchrones

- Tapis d'entrée, soudure transversale et longitudinale avec servomoteurs indépendants commandés par driver
- Réglage motorisé de la hauteur du scellage, pouvant être appelé par le programm (Center Sealing System)

* FW550 ** FW750

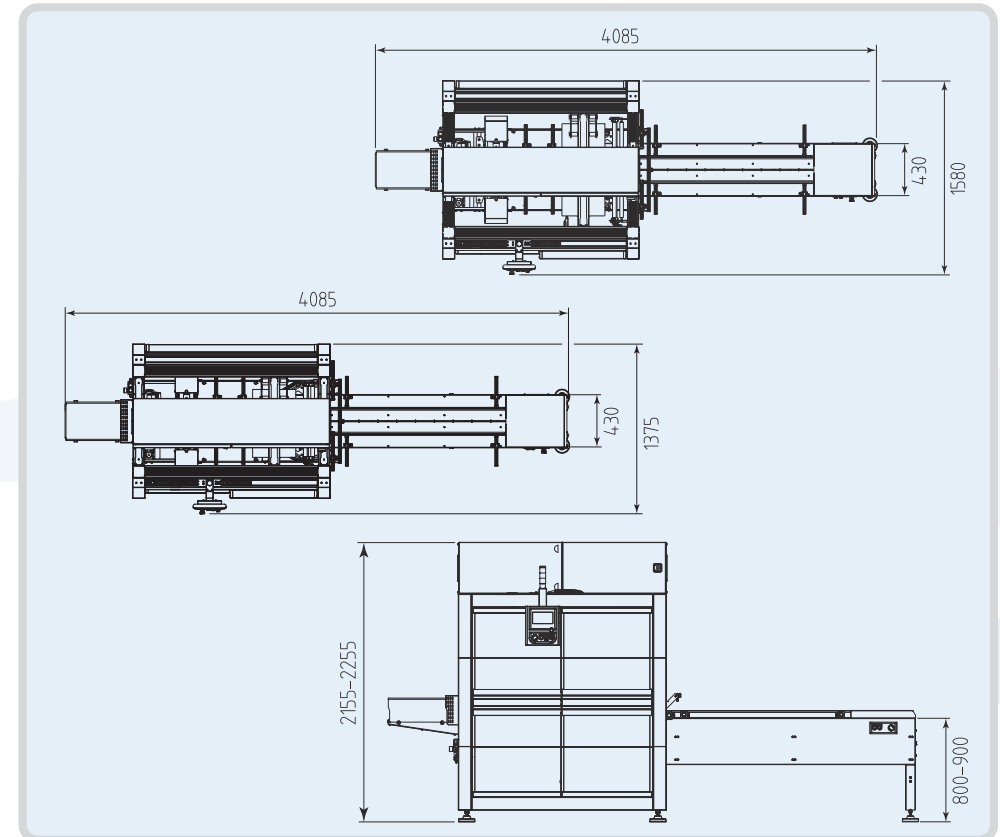



4.0 INDUSTRY
compliant

Produktbereich:

Largueur de film: max. 550 mm*/750 mm**, alimentation du film par le bas
 Capacité d'emballage: jusqu'à 100 produits/min avec une barre de soudure transversale rotative
 jusqu'à 200 produits/min avec deux barres de soudure transversales

SAROPACKER FW550LR/750LR

- Machine d'emballage automatique Flowpack avec barre de soudure rotative
- Alimentation du film par le bas
- Barre de soudure transversale: 250 mm* – 350 mm**
- Hauteur maximale du produit: 120 mm
- Porte-rouleaux et tapis de sortie avec des moteurs indépendants à commande de fréquence moteurs asynchrones

- Tapis d'entrée, tapis intermédiaire, soudure transversale et longitudinale avec servomoteurs indépendants commandés par driver
- Réglage motorisé de la hauteur du scellage, à la demande du programme (Center Sealing System)

*FW550LR **FW750LR

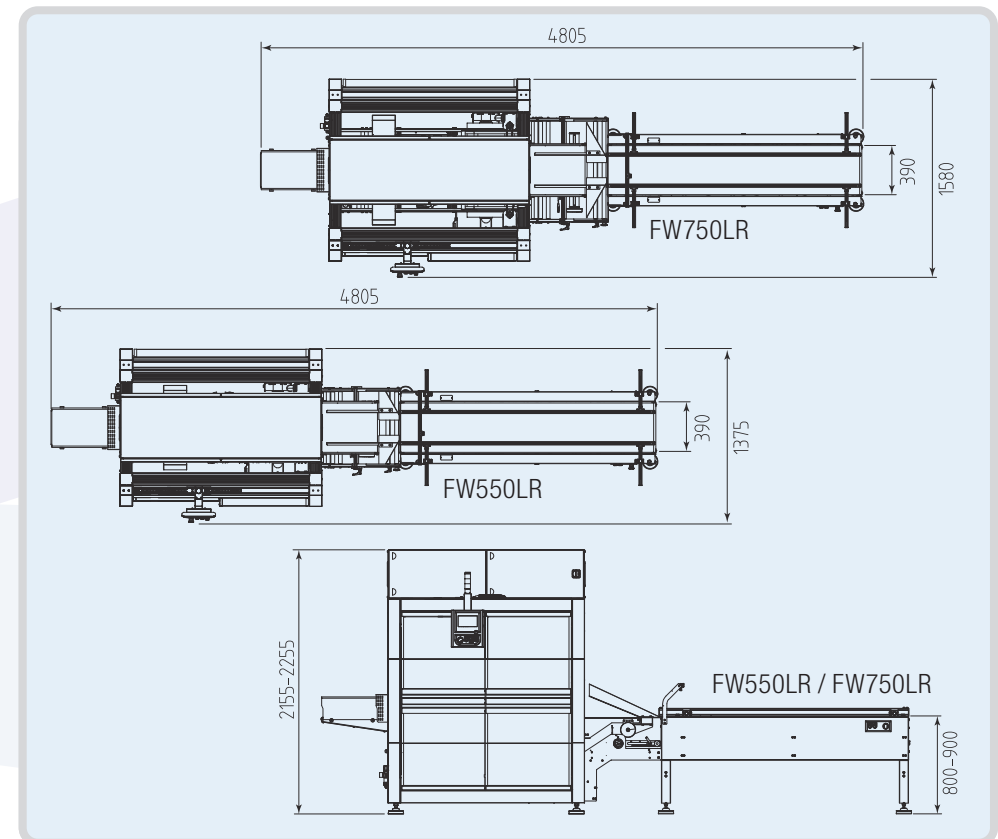

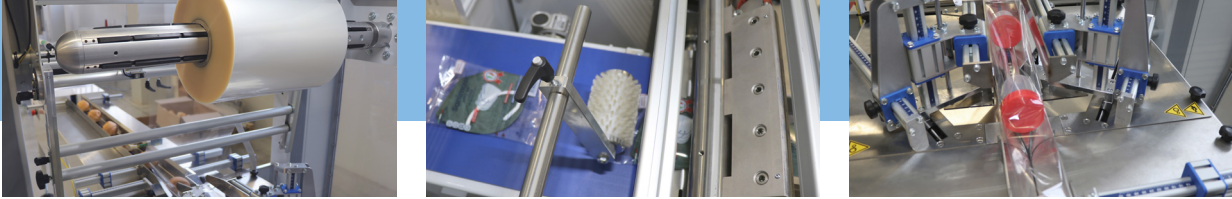

Limites produit:

Largeur de film: max. 550 mm*/750mm**, alimentation du film par le haut
 Capacité d'emballage: jusqu'à 40 produits/min

SAROPACKER FW550S/750S

- Machine d'emballage automatique Flowpack avec barre de soudure intermittente
- Alimentation du film par le haut
- Barre de soudure transversale: 250 mm* – 350 mm**
- Hauteur maximale du produit: 120 mm* – 200 mm**
- Porte-rouleaux avec moteur asynchrone à commande par fréquence
- Tapis d'entrée, soudure transversale et longitudinale et tapis de sortie avec servo-moteurs indépendants commandés par driver
- Réglage motorisé de la hauteur du scellage, pouvant être appelé par le programme (Center Sealing System)

*FW550S **FW750S

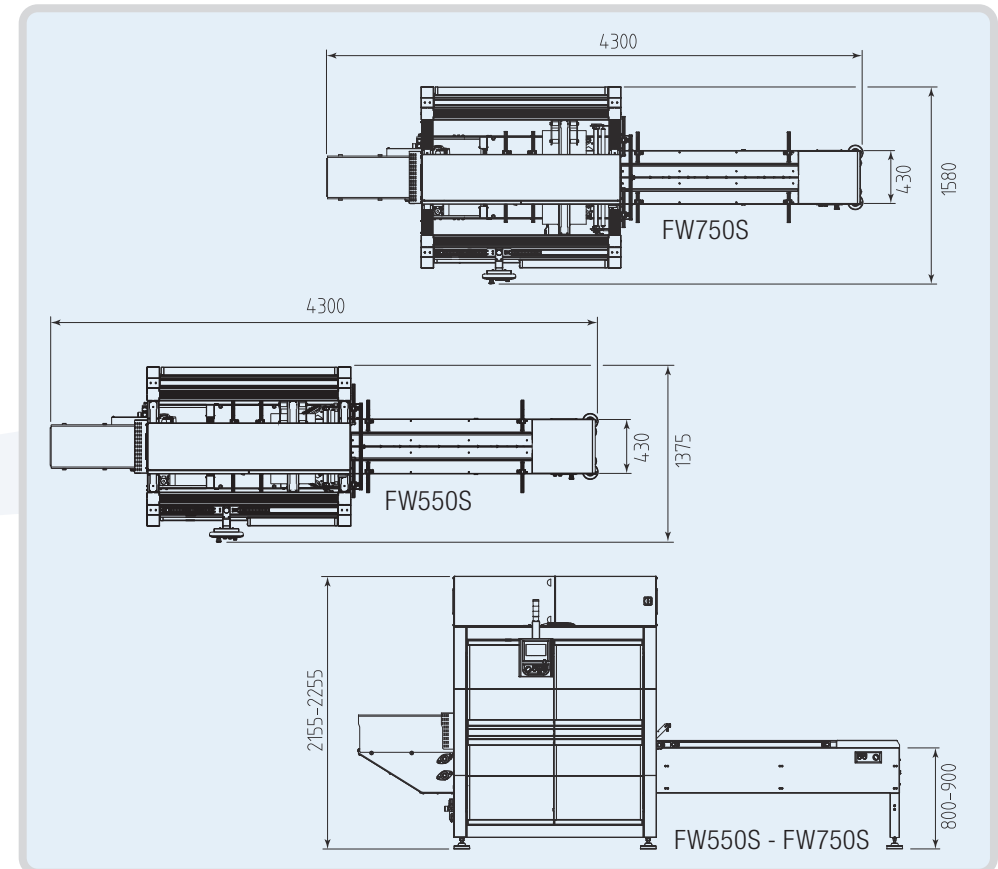



Limites produit:

Largeur de film: max. 550 mm*/750mm**, alimentation du film par le bas
 Capacité d'emballage: jusqu'à 40 produits/min

SAROPACKER FW550S-LR/750S-LR

- Machine d'emballage automatique Flowpack avec barre de soudure intermittente
 - Alimentation du film par le bas
 - Barre de soudure transversale: 250 mm* – 350 mm**
 - Hauteur maximale du produit: 150 mm* – 200 mm**
 - Porte-rouleaux avec moteur asynchrone à commande par fréquence
- tapis d'entrée, tapis intermédiaire, soudage transversal et Soudage longitudinal et bande de sortie avec moteurs asynchrones indépendants à commande par fréquence
 - Réglage motorisé de la hauteur du scellage et du scellage longitudinal, pouvant être appelé par le programme (Center Sealing System)

* FW550LR ** FW750LR

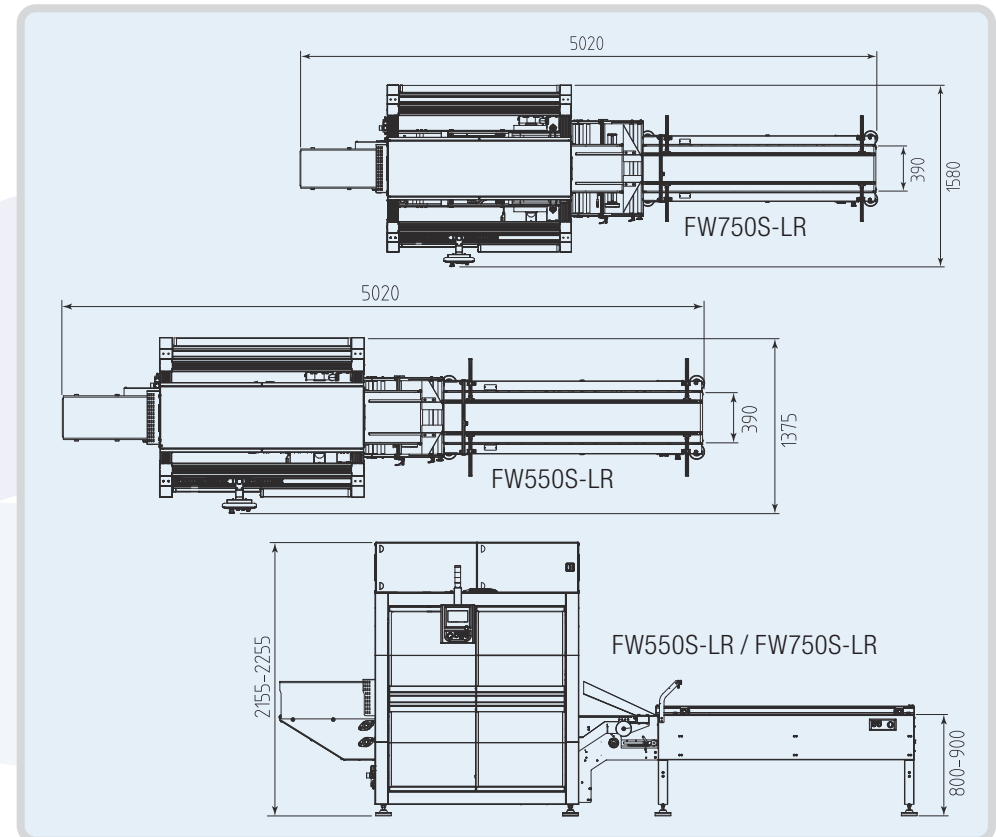

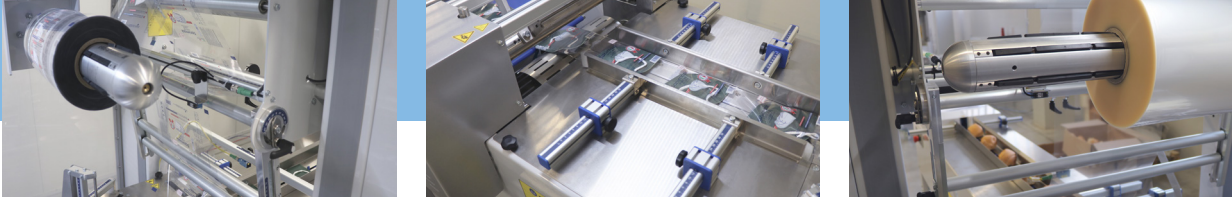

SAROPACKER FW550S Servo/750S Servo

- Machine d'emballage automatique Flowpack avec barre de soudure Box-Motion
 - Alimentation du film par le haut
 - Barre de soudure transversale: 250 mm* – 350 mm**
 - Hauteur maximale des emballages: 120 mm* – 200 mm**
 - Porte-bobines avec moteur asynchrone à commande par fréquence
- Bande d'entrée, soudage transversal et longitudinal, Mouvement de poussée de la soudure transversale et bande de sortie avec servomoteurs commandés par le driver
 - Réglage motorisé de la hauteur du scellage et de la soudure longitudinale, pouvant être appelé par le programme (Center Sealing System)

* FW550S SERVO ** FW750S SERVO

Limites produit:

Largeur de film: max. 550 mm*/750mm**, alimentation du film par le haut
 Capacité d'emballage: jusqu'à 80 produits/min

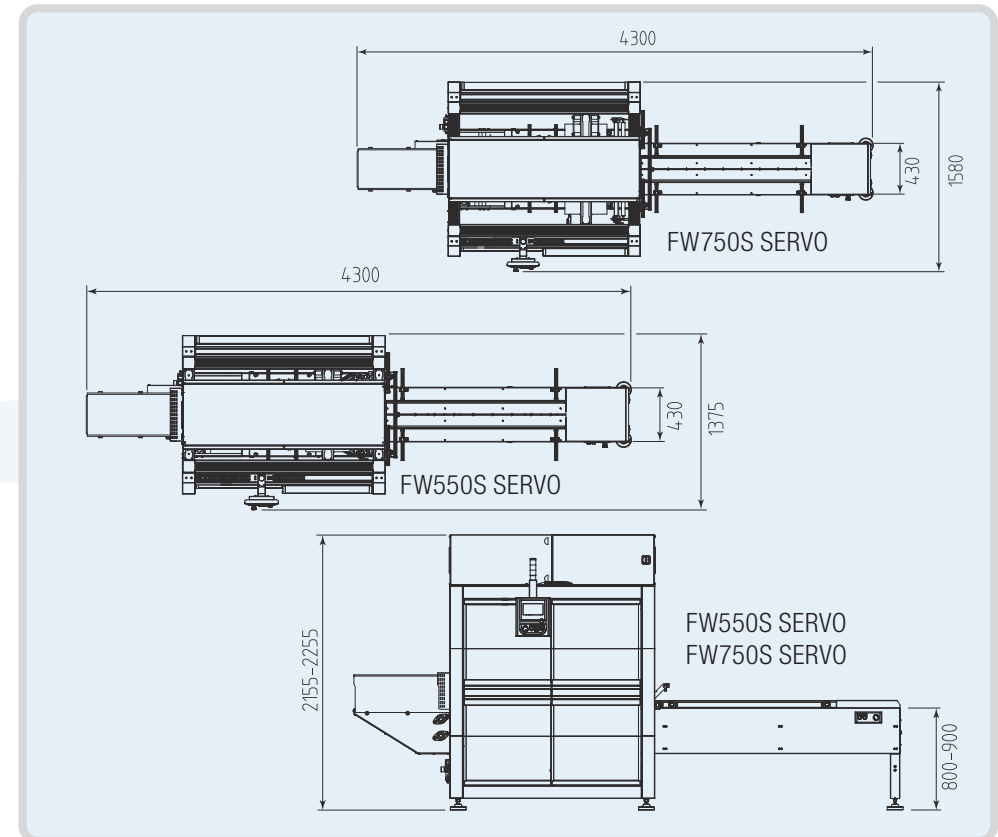

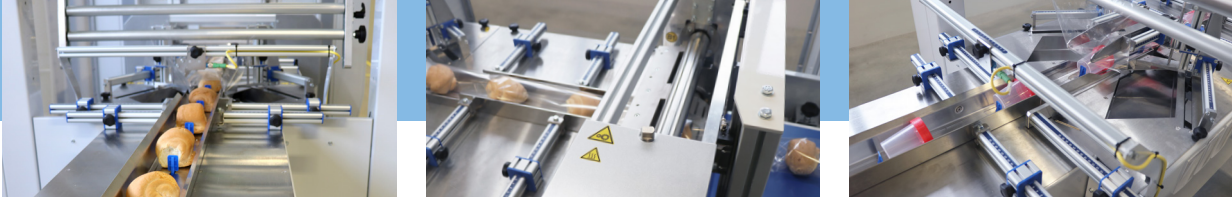

SAROPACKER FW550S-LR Servo/750S-LR Servo

- Machine d'emballage automatique Flowpack avec barre de soudure Box-Motion
 - Alimentation du film par le bas
 - Barre de soudure transversale: 250 mm* – 350 mm**
 - Hauteur maximale du produit: 150 mm* – 200 mm**
 - Porte-bobines avec moteur asynchrone à commande par fréquence
- Bande d'entrée, soudage transversal et longitudinal, Mouvement de poussée de la soudure transversale et bande de sortie avec servomoteurs commandés par le driver
 - Réglage motorisé de la hauteur du scellage et de la soudure longitudinale, pouvant être appelé par le programme (Center Sealing System)
- * FW550S-LR SERVO
** FW750S-LR SERVO

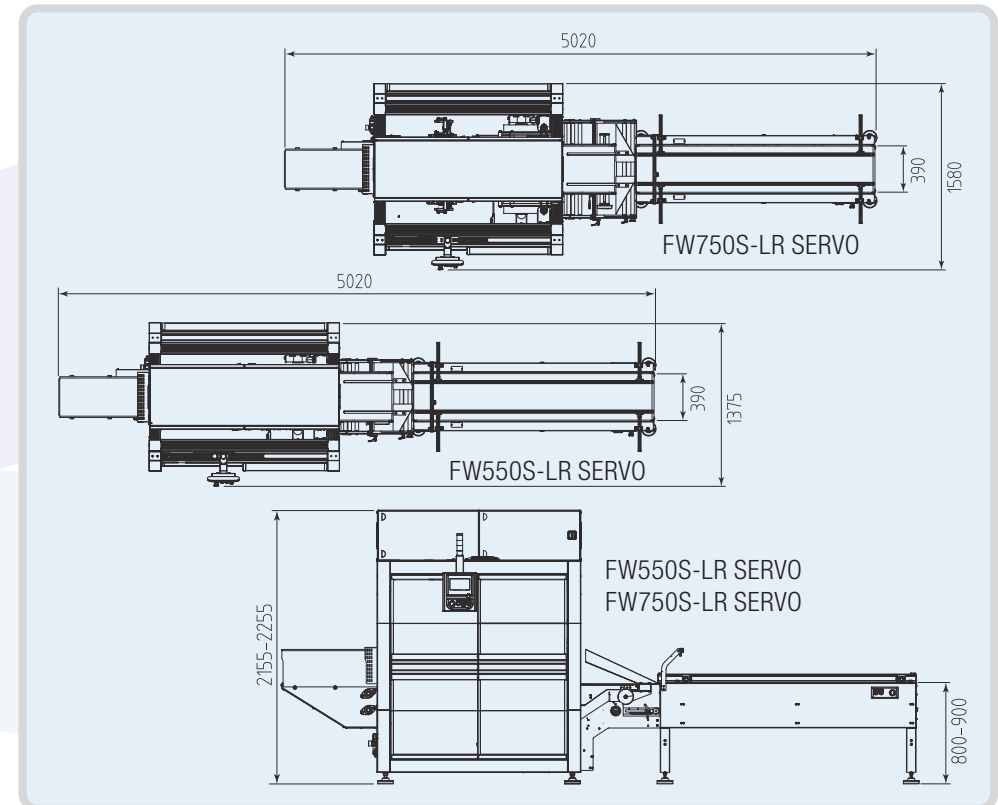

Limites produit:

Largeur de film: max. 550 mm*/750mm**, alimentation du film par le bas
Capacité d'emballage: jusqu'à 80 produits/min

SPÉCIFICATIONS TECHNIQUES

	SwiftFlow digit	SmartFlow	FlexFlow digit 400/500/600			FW550/750	
Système de contrôle	Ecran tactile	Ecran tactile	Ecran tactile			Ecran tactile	
Epaulement	Fixe ou dynamique	Dynamique	Fixe ou dynamique			Dynamique	
Contrôle des marques d'impression	Incl.	Incl.	Incl.			Incl.	
Système de soudure	Rotatif	Rotatif	Rotatif			Rotatif	
Fonction: «Pas de produit = pas de sachet»	Optionnel	Optionnel	Optionnel			Incl.	
Alimentation électrique	400 V	400 V	400 V			400 V	
Pression de l'air comprimé	aucun	6 bar	aucun			6 bar	
Consommation d'air comprimé	–	20 l/min.	–			20 l/min.	
Largeur des mâchoires de soudage	150 mm	250 mm	150 mm	250 mm	250 mm	250 mm	350 mm
Hauteur maximum de l'emballage	50 mm	80 mm	80 mm	bis 100 mm	bis 100 mm	120 mm	
Performance maximum d'emballage	90 ppm	120 ppm	130 ppm			100 ppm/200 ppm**	
Dimension maximum bobine film	Min. 60 mm max. 300 mm large Ø 250 mm	Min. 60 mm max. 500 mm large Ø 300 mm	Max. 400/500/600 mm large Ø 300 mm			550 – Ø 350 mm	750 – Ø 350 mm
Dimensions de la machine L x B x H	1572 x 570 x 1545 mm	2885 x 937 x 1466 mm	400: 3190 x 795 x 1456 mm 500/600: 3802 x 957 x 1465 mm			4085 x 1375 x 2255 mm	4085 x 1580 x 2255 mm
Poids net de la machine	350 kg	650 kg	600 kg	650 kg	700 kg	745 kg	780 kg

Toutes les indications peuvent varier en fonction du produit.

** avec deux barres de soudure transversales

SPÉCIFICATIONS TECHNIQUES

FW550LR/750LR		FW550S/750S		FW550S-LR/750S-LR		FW550S Servo/750S Servo		FW550S-LR Servo/750S-LR Servo	
Ecran tactile		Ecran tactile		Ecran tactile		Ecran tactile		Ecran tactile	
Dynamique		Dynamique		Dynamique		Dynamique		Dynamique	
Incl.		Incl.		Incl.		Incl.		Incl.	
Rotatif		Intermittent		Intermittent		Servo		Servo	
Incl.		Incl.		Incl.		Incl.		Incl.	
400V		400V		400V		400V		400V	
6 bar		6 bar		6 bar		6 bar		6 bar	
20 l/min.		20 l/min.		20 l/min.		20 l/min.		20 l/min.	
250 mm	350 mm	250 mm	350 mm	250 mm	350 mm	250 mm	350 mm	250 mm	350 mm
120 mm		120 mm	200 mm	150 mm	200 mm	120 mm	200 mm	150 mm	200 mm
100 ppm		40 ppm		40 ppm		80 ppm		80 ppm	
550 – Ø 350 mm	750 – Ø 350 mm	550 – Ø 350 mm	750 – Ø 350 mm	550 – Ø 350 mm	750 – Ø 350 mm	550 – Ø 350 mm	750 – Ø 350 mm	550 – Ø 350 mm	750 – Ø 350 mm
4085 × 1375 × 2255 mm	4085 × 1580 × 2255 mm	4300 × 1375 × 2255 mm	4300 × 1580 × 2255 mm	5020 × 1375 × 2255 mm	5020 × 1580 × 2255 mm	4300 × 1375 × 2255 mm	4300 × 1580 × 2255 mm	5020 × 1375 × 2255 mm	5020 × 1580 × 2255 mm
880 kg	900 kg	760 kg	780 kg	880 kg	900 kg	910 kg	1050 kg	1030 kg	1050 kg

Saropack

Le spécialiste n° 1 d'emballages sous films

NOUS SOMMES LÀ POUR VOUS GRÂCE À UNE FORTE PRÉSENCE RÉGIONALE

Ce que vous êtes en droit d'attendre:

- Un conseil sur place – nous voulons comprendre votre processus
- Un personnel compétent
- Une grande orientation sur les besoins
- Une action compétente et rapide
- Une orientation clients ciblée
- Une grande expérience des applications (matériel d'emballage et technique)
- Un réseau de service régional, une performance de service élevée
- Le plus grand stock de films rétractables fins, une grande disponibilité des marchandises
- Un service de livraison rapide – des articles en stock commandés aujourd'hui – livrés demain
- Des circuits décisionnels courts, un fair-play partenarial

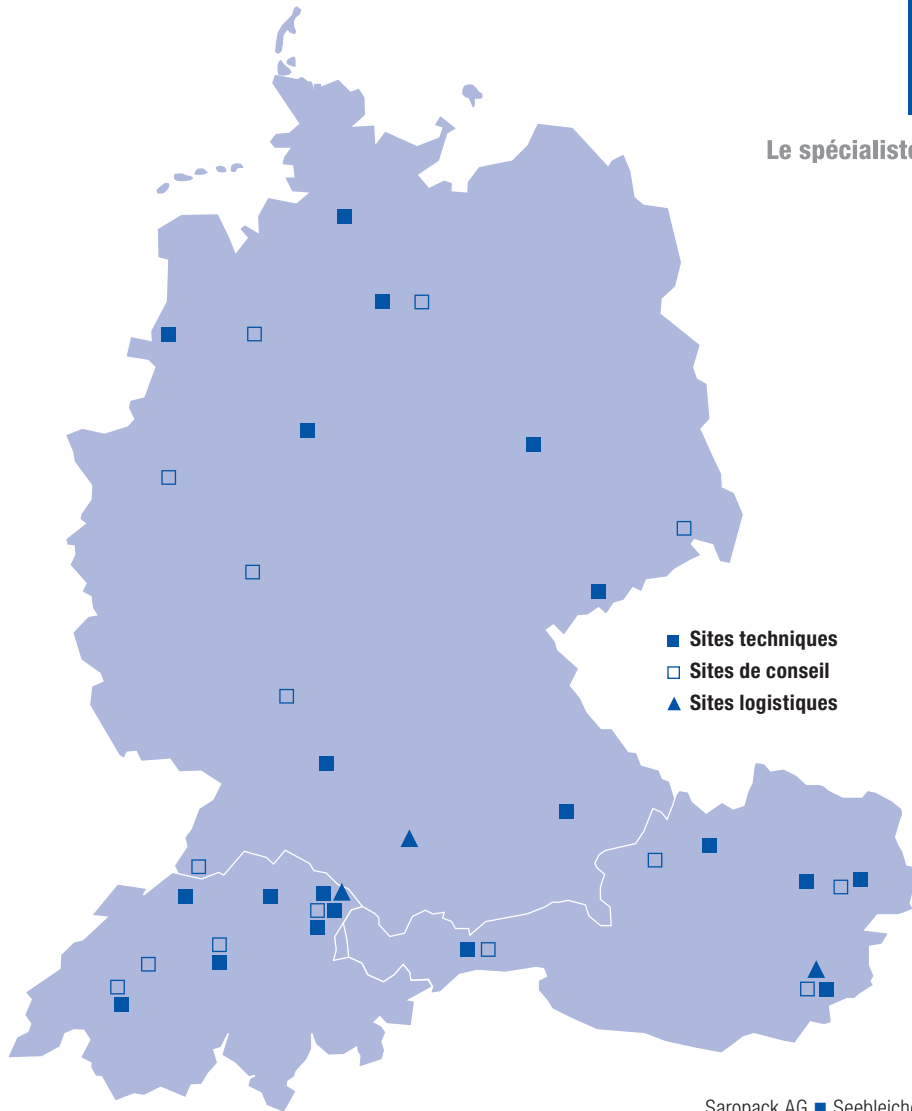

Saropack AG ■ Seebileichstrasse 50 ■ Postfach 41 ■ CH-9401 Rorschach
Téléphone 071 858 38 38 ■ Téléfax 071 858 38 86
saropack@saropack.ch ■ www.saropack.ch

Saropack Handels GmbH ■ Voralberger Wirtschaftspark 2 ■ A-6840 Götzis
Téléphone 05523 53540 ■ Téléfax 05523 53780 ■ UID Nr. ATU 41612108 ■ FB Nr. 149426w
saropack@saropack.at ■ www.saropack.at

Saropack GmbH ■ Wallbrunnstrasse 24 ■ D-79539 Lörrach
Téléphone 07621 1698680 ■ Téléfax 07621 1698681 ■ UID Nr. DE 813 085 351
saropack@saropack.de ■ www.saropack.de



myclimate
neutral
Unternehmen

myclimate.org/01-20-255606

